

PLATAFORMAS ELEVATÓRIAS DIESEL

Soluções em ELEVAÇÃO DE PESSOAS



 **MANITOU**

www.manitou.com

MANITOU, do manipulador telescópico



ÍNDICE //

Plataformas elevatórias pantográficas	pág. 4
Plataformas elevatórias articuladas	pág. 8
Plataformas elevatórias telescópicas	pág. 16
Serviços MANITOU	pág. 22
Documentação técnica	pág. 24

à plataforma elevatória



Líder mundial do manipulador telescópico, a MANITOU é conhecida pela **inovação, segurança e qualidade** de suas máquinas. A MANITOU desenvolve e produz produtos **totalmente adaptados às necessidades de seus usuários** (construção, agricultura, indústria). Sua **confiabilidade, desempenho e simplicidade** conferem alto valor agregado às **máquinas da MANITOU**. Portanto, é natural que a MANITOU coloque todo o seu conhecimento e de sua rede de distribuidores no desenvolvimento de **plataformas elevatórias à Diesel específicas para construção civil**.

Conheça nossa **grande variedade de plataformas elevatórias**, cada uma respondendo perfeitamente às necessidades dos seus trabalhos. Independente do tipo de terreno, da demanda ou serviço, se você é empreiteiro ou locador, haverá sempre uma assistência rápida e efetiva à sua disposição... **Tudo é planejado.**

Plataformas elevatórias à Diesel 8 modelos disponíveis



Plataformas elevatórias pantográficas



3 MODELOS DISPONÍVEIS :





(100SC)



(120SC)



(140SC)



Combinação de tamanho reduzido e alta capacidade.

Fácil acesso aos canteiros de obras, graças à **estrutura pantográfica** estreita da plataforma à Diesel MANITOU.

Estes **robustos e compactos** modelos oferecem, de acordo com seu tamanho, **alta capacidade de carga** (até 567 kg) e uma **extensa superfície de trabalho** que ainda pode ser estendida. Simples de usar, você ainda ganha flexibilidade e facilidade na operação.

“Tenho uma oficina móvel de verdade nas alturas.”



Plataformas elevatórias pantográficas

100SC/120SC

Facilidade na operação

Diversos aspectos conferem **facilidade à operação** das plataformas elevatórias pantográficas. O tamanho reduzido permite **manobras em locais restritos**, tanto internos quanto externos. A máquina é facilmente acessada através dos **extensos degraus anti-derrapantes** e da **porta**. Mesmo quando já estiver no alto é possível controlar os movimentos da máquina com segurança, **através de comandos intuitivos** e ergonômicos. É possível também **controlar a extensão da plataforma** «de olhos fechados» (extensão com rolamentos e travas em posição segura).

Realiza operações com segurança em todos os tipos de terrenos

Independente da condição do terreno, você se movimenta com suavidade graças à tração nas 4 rodas e do sistema de oscilação ativa. Você também pode realizar seus trabalhos com o auxílio de estabilizadores, que podem ser ativados na estação de controle do equipamento. Durante o deslocamento **eles se retraem automaticamente**, evitando danos. O sensor de sobrecarga lhe avisa sobre a capacidade de carga: tudo está sob controle.

Robustez e baixa manutenção

Movimente-se sem medo de impactos. As proteções da plataforma pantográfica são feitas de **chapas metálicas**. Para manutenção, há fácil acesso ao motor e aos compartimentos hidráulicos. O motor fica na base giratória. Isto contribui para economia de tempo.



Aplicações preferenciais dos modelos SC

- Aplicações Principais (armação, revestimento)
- Aplicações secundárias (pintura, climatização, aquecimento, isolamento...)
- Limpeza, jateamento de areia
- Preparação de eventos
- ...



Prédios industriais



Preparações de eventos

Plataformas elevatórias articuladas



4 MODELOS DISPONÍVEIS :





(160ATJ)

(160ATJ+)

(180ATJ)

(200ATJ)



Passe por todos os obstáculos, mesmo em terreno acidentado.

Esta linha é a solução ideal para operações externas, em terrenos acidentados ou com aclives. **Altura, carga, alcance horizontal, velocidade de elevação...**

a plataforma elevatória à Diesel MANITOU satisfaz todas as suas necessidades na construção. De 16 a 20 m, de 230 a 400 kg (com nossa 160 ATJ+), você encontrará **a plataforma que melhor se adapte às suas necessidades.**



“ Posso realizar
uma **variedade de**
serviços. ”

Plataformas elevatórias articuladas

160ATJ/160ATJ+/180ATJ/200ATJ

Realiza operações com segurança em todos os tipos de terrenos

Com 3 modos de direção, transmissão hidrostática, 2 eixos reforçados, tração nas quatro rodas e grande distância do solo, os incomparáveis modelos ATJ podem passar por qualquer obstáculo em todos os tipos de terreno. Mesmo aclives com 40% de inclinação não representam um obstáculo. O eixo oscilante (opcional) absorve todas as irregularidades do terreno. Sua mobilidade e segurança estão garantidas em todos os tipos de solo.



Melhor taxa de altura/deslocamento/peso do mercado

Tenha acesso às regiões mais remotas com facilidade, com 16 ou 20 metros de altura. Nossos modelos oferecem uma das melhores taxas de deslocamento do mercado, satisfazendo todas as necessidades dos canteiros de obras. Isto contribui para uma excelente área de operação, sem a necessidade de mover a máquina. Você otimiza as operações e, conseqüentemente, a produtividade.

160 ATJ Nova geração

Descubra as melhorias em nosso modelo standard :

- um melhor gerenciamento (por nível) do motor contribui para um melhor controle da potência exigida reduzindo, portanto, emissões, ruídos e consumo de combustível.
- rodas sólidas mais ecológicas à base de espuma de poliuretano, comumente utilizadas.

Rodas de aro 18" estão disponíveis como opcional para utilização em solos que apresentam grande maciez.



160 ATJ +

- Maior cesto (2.40 x 0.90 m) e capacidade de carga única no mercado (400 kg incluindo 3 pessoas).
- Local de armazenamento muito espaçoso para comportar equipamentos volumosos.

Aplicações preferenciais dos modelos ATJ

- Aplicações Principais (armação, revestimento)
- Aplicações secundárias (pintura, climatização, aquecimento, isolamento...)
- Limpeza, jateamento de areia
- Corte
- Preparação de eventos
- Manutenção de portos, aeroportos
- ...

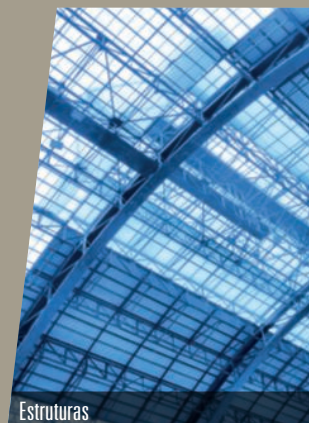

Estruturas



Limpeza de janelas

“Tenho uma liberdade
incomparável de
movimentos e
acessibilidade.”



Plataformas elevatórias articuladas

160ATJ/160ATJ+/180ATJ/200ATJ



Rapidez

Ganhe tempo de verdade a cada elevação. A plataforma de elevação é dividida em **quatro movimentos** (extensão da lança, extensão do braço e telescópico e rotação da torre) que podem ser executados **simultaneamente**. Assim, é possível atingir o local de trabalho em **40 segundos**. Além disso, devido a seu tamanho e peso, a máquina pode ser **transportada facilmente por caminhão** de um lado para outro. Sem perder um minuto.

Robustez

Trabalhe com segurança em um modelo ATJ. A **lança reforçada aumenta** a rigidez da máquina e a **facilidade de utilização durante a elevação**. A estação de comando do cesto está protegida por uma tampa para trabalhos sujos (pintura, limpeza com alta pressão...). As **coberturas metálicas ainda protegem a máquina** contra intempéries, atos de vandalismo e a mantém sempre pronta para revenda.



Conforto no trabalho

A estação de comando foi projetada ergonomicamente para **facilitar manobras** e evitar acidentes. As alavancas de elevação e movimentação estão dispostas em locais distintos no painel. Com a mão direita, pode-se ativar todos os comandos de deslocamento. **Você controla o motor da sua máquina**. O cesto, espaçoso e perfurado, permite uma maior liberdade de movimentos e **visibilidade do solo**. Ele é equipada com revestimento duplo para proteger as mãos do operador, assim como a robusta caixa de ferramentas. Com a MANITOU, conforto e segurança trabalham lado-a-lado.

Aplicações preferenciais dos modelos ATJ

- Aplicações Principais (armação, revestimento)
- Aplicações secundárias (pintura, climatização, aquecimento, isolamento...)
- Limpeza, jateamento de areia
- Paisagismo
- Preparação de eventos
- Manutenção de portos, aeroportos
- ...



Paisagismo



Preparação de eventos

“Tenho uma área de atuação de 360° à minha disposição sem precisar me virar.”



Plataformas elevatórias articuladas

160ATJ/160ATJ+/180ATJ/200ATJ

Segurança

Em conformidade com as **diretrizes Europeias**, as plataformas elevatórias ATJ são equipadas com todos os **sistemas de proteção necessários**:

- **pedal do "homem morto"** (para evitar manuseio incorreto em caso de tontura ou mal-estar por parte do operador)
- **válvulas de segurança** nos cilindros de elevação
- **estação de controle no cesto e no chão** (para auxiliar um operador com dificuldades)
- **controle de carga, detector de inclinações**
- sistema de frenagem negativa
- **bomba elétrica** de emergência
- pneus sólidos

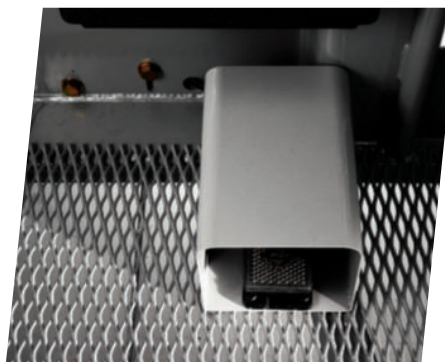

Manutenção simplificada

A **tecnologia integrada de CAN-BUS** permite obter um diagnóstico **rápido da sua máquina**. No painel, o visor exibe **as falhas e suas origens**. O revendedor autorizado poderá auxiliá-lo ao telefone. Com a tampa protetora aberta, os técnicos têm **fácil acesso a vários componentes**. Custos de **manutenção e tempo inativo foram reduzidos drasticamente**.



Aplicações preferenciais dos modelos ATJ

- Aplicações Principais (armação, revestimento)
- Aplicações secundárias (pintura, climatização, aquecimento, isolamento...)
- Limpeza, jateamento de areia
- Paisagismo
- Preparação de eventos
- Manutenção de portos, aeroportos
- ...



Manutenção de portos



Aeroportos

Plataformas articuladas



1 MODELO DISPONÍVEL :

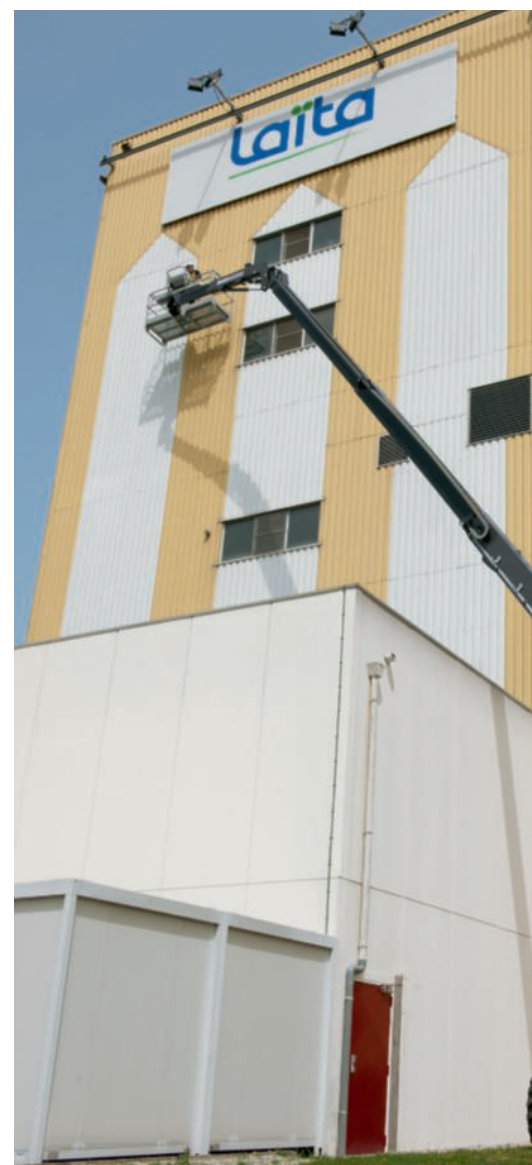

evatórias



(280TJ)

Atinja novas alturas.

As lanças da plataforma elevatória telescópica à Diesel são as que te levam **às maiores alturas**. São essenciais para aplicações que requerem **grande alcance**, como em grandes projetos de construção. Possuem **qualidades a toda prova**: excelente deslocamento, uso em todos os terrenos, maior conforto, velocidade controlada... é garantia de **satisfação ao operá-la** em qualquer terreno.



“ Eu realizo **trabalhos em construções de grande porte com total confiança.** ”



Plataformas elevatórias telescópicas

280TJ

Realiza operações com segurança em todos os tipos de terrenos

Com seus diferentes **modos de condução**, os modelos TJ podem **contornar obstáculos e atravessar** todos os tipos de solo. As plataformas elevatórias da MANITOU são significativamente mais leves e **menores do que as concorrentes diretas** (menor impacto no solo e mais facilidade de transporte). Itens como a estrutura reforçada, eixo oscilante, tração nas 4 rodas e bloqueio do diferencial garantem a máxima segurança e mobilidade em qualquer terreno.



Movimentos rápidos e seguros

Ganho em tempo real. A elevação da plataforma é dividida em **movimentos proporcionais e simultâneos**, proporcionando **flexibilidade e velocidade**. Assim, é possível atingir a área de **trabalho em poucos segundos**.

O gerenciamento eletrônico de movimentos também fornece linearidade na velocidade de movimentação do cesto (a velocidade do cesto é a mesma do braço telescópico).



Excelente deslocamento

Nossas plataformas possuem um sistema de rotação na base do braço, que oferece deslocamento surpreendente. Além disso, graças ao braço telescópico, você pode acessar **áreas de trabalho elevadas ignorando obstáculos remotos**. A máquina possui também um **sistema de movimento automático de elevação e de extensão do braço telescópico**, que permite **movimentos verticais e horizontais simultâneos** (ao trabalhar em um teto, por exemplo).



Aplicações preferenciais dos modelos TJ

- Aplicações Principais (armação)
- Limpeza, jateamento de areia
- Corte
- Preparação de eventos
- Estaleiros
- ...



Construções industriais



Estaleiros

“ Realizar trabalhos em alturas se tornou essencial em minha profissão. ”



Plataformas elevatórias telescópicas

280TJ

Conforto no trabalho

A plataforma elevatória possui um **cesto de tamanho grande** que suporta até 350 kg **de carga**, sendo possível transportar até **três operadores**. Você ganha em **produtividade** através da redução do número de ciclos. O **espaço de armazenamento** (1.80 m²) pode comportar equipamentos de grande porte, como letreiros de neon. Os modelos TJ também possuem **estações de controle intuitivas** e ergonômicas.

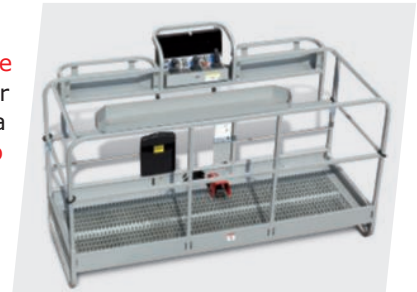

Manutenção e segurança

O conhecimento adquirido e aplicado nos modelos de ATJ (plataformas elevatórias articuladas) está presente nas plataformas elevatórias telescópicas: **a tecnologia de CAN- BUS** e os **sistemas de proteção** de acordo com as diretrizes europeias de segurança (bomba elétrica de emergência, pedais do "homem morto", etc...). O motor é montado na base giratória, o que permite fácil acesso a todos os componentes e itens de manutenção durante as revisões.



Economia de energia

Um sistema integrado permite uma **melhor gestão da rotação do motor** de acordo com as demandas hidráulicas. Este sistema único permite aos equipamentos MANITOU aproveitar melhor a potência do motor e, portanto, cumprir com os requisitos de emissões internacionais, ao mesmo tempo que consomem menos combustível.

Aplicações preferenciais dos modelos TJ

- Aplicações Principais (armação)
- Limpeza, jateamento de areia
- Corte
- Preparação de eventos
- Estaleiros
- ...



Corte



Limpeza

Serviços MANITOU



A proximidade e a disponibilidade que você precisa

Desfrute de uma infraestrutura desenvolvida para você! Além de proximidade geográfica, você pode contar com a experiência e os conselhos dos seus distribuidores MANITOU na compra e durante toda a vida útil da sua plataforma. Para garantir que você trabalhe nas melhores condições, a MANITOU garante prazos de entrega ideais para peças de reposição para o seu equipamento.





O conhecimento técnico e a capacidade de resposta que se espera de um parceiro

Técnicas para monitorar o seu equipamento com profissionais experientes! Este equipamento lhe proporcionará a tranquilidade que todos os proprietários da MANITOU já desfrutam, graças à equipe de especialistas treinados regularmente em nossas linhas de produtos e que estão sempre disponíveis para responder qualquer dúvida; seja você um contratante ou proprietário. As intervenções ou a manutenção são realizadas no local de funcionamento através de um simples telefonema e em tempo hábil.

De acordo com o seu plano de gerenciamento, você pode endireitar os custos de manutenção por tirar vantagem de nosso contrato especial de manutenção e garantia estendida.

Financiamento sob medida para a sua economia









Desfrute da segurança de adquirir a sua plataforma utilizando as soluções de financiamento da MANITOU*! Isto contribui para soluções simples adaptadas às suas necessidades e sazonalidade. Se você quer investir seu dinheiro rapidamente sem prejudicar sua economia, pense em uma abordagem personalizada que levaremos em conta a sua situação.

* Soluções de Financiamento MANITOU disponível em alguns países.



“ Posso contar com a confiabilidade das máquinas e equipamentos MANITOU. ”

100SC

	100 SC
 Altura de trabalho	9.90 m
Altura da plataforma	7.90 m
 Capacidade	680 kg
Número de pessoas (int./ext.)	4/4
Cesto (comprimento x largura)	2.79 x 1.60 m
 1. Largura total	1.75 m
2. Comprimento total	3.76 m
3. Altura total	2.59 m
4. Comprimento plataforma estendida	4.61 m
5. Altura total dobrado (armazenagem)	1.92 m
6. Distância ao solo	0.24 m
7. Distância entre eixos	2.29 m
Raio de giro interno	2.11 m
Raio de giro externo	4.60 m
 Velocidade de deslocamento	5.6 km/h
Velocidade de trabalho	0.5 km/h
Tempo de subida (up/down)	26/33 s
 Gradeabilidade	40 %
 Pneus	26 x 12 x 380
Rodas motrizes	4
Rodas direcionais	2
 Peso (pode variar dependendo das opções e padrões do país)	3701 kg
 Motor	KUBOTA D1105
Potência	25 cv
Ruído ambiente (LwA)	105 dB

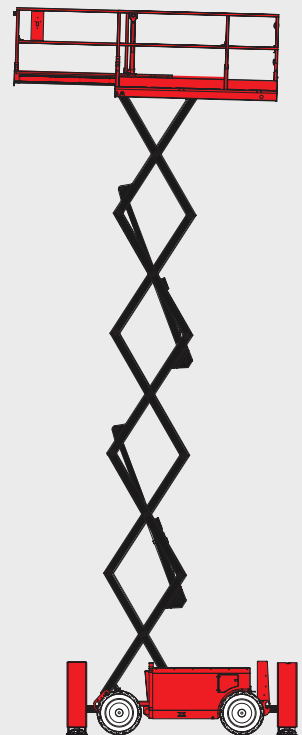
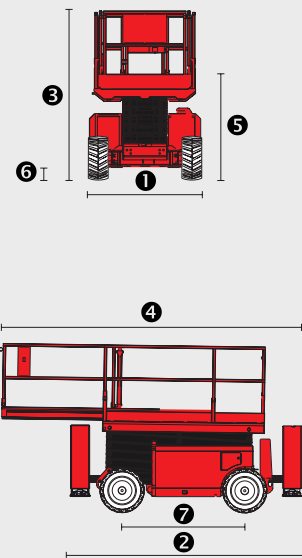









Equipamento padrão

Eixo dianteiro oscilante
 Controles proporcionais
 Estabilizadores com nivelamento automático
 Superfície da placa anti-derrapante
 Porta de entrada para o cesto
 Guarda-corpo removível / dobráveis
 Caixa de controle removível
 Buzina e indicador luminoso de inclinação e sobrecarga
 Alarme de descida
 Giroflex
 Pneus com enchimento de espuma
 Caixa de diagnóstico auxílio
 Horímetro
 Buzina
 Giroflex
 Buzina e indicador luminoso de inclinação e sobrecarga
 Predisposição 230 V

Equipamento opcional

Predisposição ar comprimido
 Predisposição água
 Luzes de trabalho
 Óleo biodegradável
 Beep todos os movimentos
 Rodas não-marcantes
 Relatório de auditoria inicial antes do primeiro uso
 Cinto de segurança

120SC

	120 SC
 Altura de trabalho	11.96 m
Altura da plataforma	9.96 m
 Capacidade	454 kg
Número de pessoas (int./ext.)	4/2
Cesto (comprimento x largura)	2.79 x 1.60 m
 1. Largura total	1.75 m
2. Comprimento total	3.76 m
3. Altura total	2.59 m
4. Comprimento plataforma estendida	4.61 m
5. Altura total dobrado (armazenagem)	1.92 m
6. Distância ao solo	0.24 m
7. Distância entre eixos	2.29 m
Raio de giro interno	2.11 m
Raio de giro externo	4.60 m
 Velocidade de deslocamento	5.6 km/h
Velocidade de trabalho	0.5 km/h
Tempo de subida (up/down)	42/28 s
 Gradeabilidade	35 %
 Pneus	26 x 12 x 380
Rodas motrizes	4
Rodas direcionais	2
 Peso (pode variar dependendo das opções e padrões do país)	3882 kg
 Motor	KUBOTA D1105
Potência	25 cv
Ruído ambiente (LwA)	105 dB

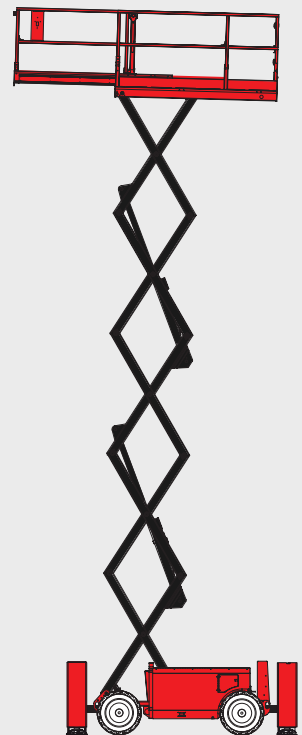
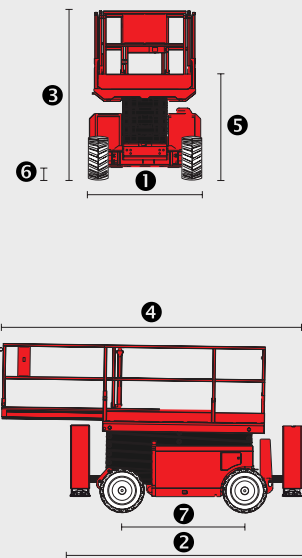









Equipamento padrão

Eixo dianteiro oscilante
 Controles proporcionais
 Estabilizadores com nivelamento automático
 Superfície da placa anti-derrapante
 Porta de entrada para o cesto
 Guarda-corpo removível / dobráveis
 Caixa de controle removível
 Buzina e indicador luminoso de inclinação e sobrecarga
 Alarme de descida
 Giroflex
 Pneus com enchimento de espuma
 Caixa de diagnóstico auxílio
 Horímetro
 Buzina
 Giroflex
 Buzina e indicador luminoso de inclinação e sobrecarga
 Predisposição 230 V

Equipamento opcional

Predisposição ar comprimido
 Predisposição água
 Luzes de trabalho
 Óleo biodegradável
 Beep todos os movimentos
 Rodas não-marcantes
 Relatório de auditoria inicial antes do primeiro uso
 Cinto de segurança

140SC

		140 SC
	Altura de trabalho	14.20 m
	Altura da plataforma	12.20 m
	Capacidade	363 kg
	Número de pessoas (int./ext.)	3/2
	Cesto (comprimento x largura)	2.79 x 1.60 m
	1. Largura total	1.75 m
	2. Comprimento total	3.76 m
	3. Altura total	2.74 m
	4. Comprimento plataforma estendida	4.61 m
	5. Altura total dobrado (armazenagem)	2.08 m
	6. Distância ao solo	0.24 m
	7. Distância entre eixos	2.29 m
	Raio de giro interno	2.11 m
	Raio de giro externo	4.60 m
	Velocidade de deslocamento	5.6 km/h
	Velocidade de trabalho	0.5 km/h
	Tempo de subida (up/down)	69/46 s
	Gradeabilidade	35%
	Pneus	26 x 12 x 380
	Rodas motrizes	4
	Rodas direcionais	2
	Peso (pode variar dependendo das opções e padrões do país)	5039 kg
	Motor	KUBOTA D1105
	Potência	25 cv
	Ruído ambiente (LwA)	105 dB

Equipamento padrão

Eixo dianteiro oscilante
Controles proporcionais
Estabilizadores com nivelamento automático
Superfície da placa anti-derrapante
Porta de entrada para o cesto
Guarda-corpo removível / dobráveis
Caixa de controle removível
Buzina e indicador luminoso de inclinação e sobrecarga
Alarme de descida
Giroflex
Pneus com enchimento de espuma
Caixa de diagnóstico auxílio
Horímetro
Buzina
Giroflex
Buzina e indicador luminoso de inclinação e sobrecarga
Predisposição 230 V

Equipamento opcional

Predisposição ar comprimido
Predisposição água
Luzes de trabalho
Óleo biodegradável
Beep todos os movimentos
Rodas não-marcantes
Relatório de auditoria inicial antes do primeiro uso
Cinto de segurança

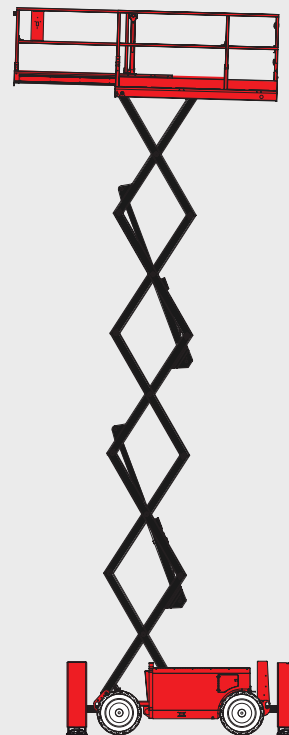
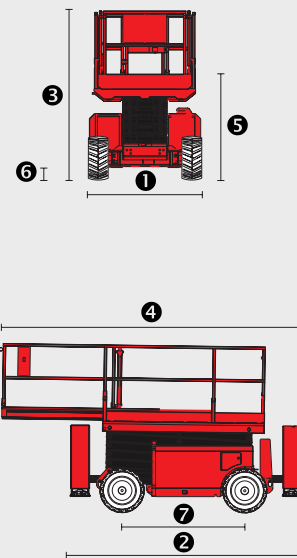

160 ATJ

		160 ATJ
	Altura de trabalho	16.01 m
	Altura da plataforma	14.01 m
	Altura de articulação	7.38 m
	Alcance máximo horizontal	8.30 m
	Ângulo de deslocamento vertical do jib	+70°/-70°
	Rotação da plataforma	+90°/-90°
	Rotação da torre	350°
	Capacidade	230 kg
	Número de pessoas (int./ext.)	2/2
	Cesto (comprimento x largura)	1.80 x 0.80 m
	1. Largura total	2.30 m
	2. Comprimento total	6.53 m
	3. Altura total	2.37 m
	4. Comprimento total dobrado (armazenagem)	4.44 m
	5. Altura total dobrado (armazenagem)	2.61 m
	6. Raio de giro interno	1.39 m
	7. Raio de giro externo	3.71 m
	8. Raio de giro cesto	5.94 m
	9. Distância ao solo	35.5 cm
	10. Distância entre eixos	2.20 m
	Velocidade de deslocamento	6 km/h
	Velocidade de trabalho	0.80 km/h
	Gradeabilidade	40 %
	Inclinação admissível	5° - 9%
	Pneus	16.5"
	Rodas motrizes	4
	Rodas direcionais	4
	Peso (pode variar dependendo das opções e padrões do país)	6160 kg
	Motor	KUBOTA V1505-E3B
	Potência	35.1 cv
	Ruído ambiente (LwA)	101 dB

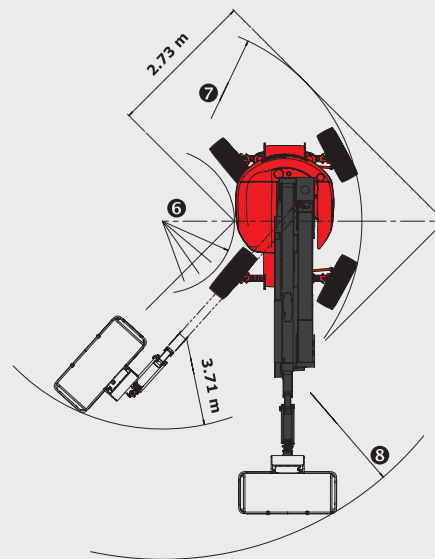
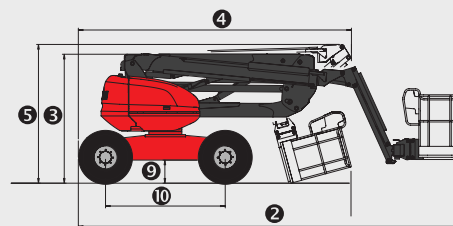
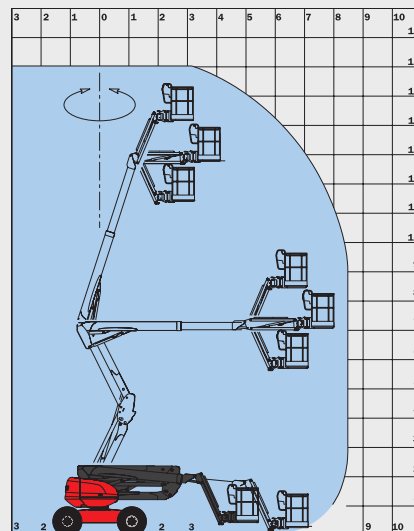

Equipamento padrão

Controles proporcionais
4 movimentos simultâneos
4 rodas motrizes
4 rodas direcionais
Rodas em posição caranguejo
Pneus sólidos solidair
Bloqueio do diferencial
Eixo dianteiro com deslizamento limitado
Caixa de diagnóstico auxílio
Horímetro
Indicador de combustível proporcional, mesmo com baixo nível
Caixa de ferramentas
Tampa para o painel de controle com possibilidade de bloqueio
Buzina
Giroflex
Buzina e indicador luminoso de inclinação e sobrecarga
Desbloqueio de inclinação
Ganchos para carregamento / levantamento
Bomba elétrica de emergência
Predisposição 230 V
Pedal homem morto

Equipamento opcional

2 rodas direcionais
Eixo oscilante
Rotação contínua
Gerador embarcado (3.50 kVA)
Tomada 230 V com disjuntor diferencial
Predisposição água
Luzes de trabalho
Pintura especial
Óleo biodegradável
Beep todos os movimentos
Beep translação
Purificador catalítico
Kit refinaria
Sistema anti-roubo
Rodas 18"
Relatório de auditoria inicial antes do primeiro uso
Cinto de segurança
Baterias de alta capacidade

Esta publicação apresenta uma descrição das versões e possíveis configurações dos produtos MANITOU que podem ser diferentes em equipamentos. Os equipamentos apresentados neste folheto podem ser padrões, opcionais ou indisponíveis, dependendo da versão. MANITOU reserva-se o direito, a qualquer momento e sem aviso prévio, de alterar as especificações descritas e apresentadas. O fabricante não é responsável pelas especificações dadas. Para mais informações, contate o seu revendedor MANITOU. Documento não contratual. As descrições dos produtos podem diferir dos produtos reais. Lista não exaustiva das especificações. Os logotipos e identidade visual da empresa são de propriedade da MANITOU e não podem ser utilizados sem autorização. Todos os direitos reservados. As fotos e diagramas contidos neste folheto são fornecidos apenas para informação.

MANITOU BF SA - SAS com conselho de administração - Capital: 39,547,824 euros - 857 802 508 RCS Nantes



160 ATJ +

	160 ATJ +
 Altura de trabalho	16.25 m
Altura da plataforma	14.25 m
Altura de articulação	7.00 m
Alcance máximo horizontal	8.95 m
 Ângulo de deslocamento vertical do jib	+70°/-70°
Rotação da plataforma	+90°/-90°
Rotação da torre	350°
 Capacidade	400 kg
Número de pessoas (int./ext.)	3/3
Cesto (comprimento x largura)	2.30 x 0.93 m
 1. Largura total	2.30 m
2. Comprimento total	6.93 m
3. Altura total	2.37 m
4. Comprimento total dobrado (armazenagem)	4.94 m
5. Altura total dobrado (armazenagem)	2.70 m
6. Raio de giro interno	1.32 m
7. Raio de giro externo	3.68 m
8. Raio de giro cesto	6.39 m
9. Distância ao solo	42.5 cm
10. Distância entre eixos	2.20 m
 Velocidade de deslocamento	6 km/h
Velocidade de trabalho	0.80 km/h
 Gradeabilidade	40 %
Inclinação admissível	5° - 9 %
 Pneus	18"
Rodas motrizes	4
Rodas direcionais	4
 Peso (pode variar dependendo das opções e padrões do país)	8100 kg
 Motor	KUBOTA V2403-M
Potência	45 cv
Ruído ambiente (LwA)	101 dB

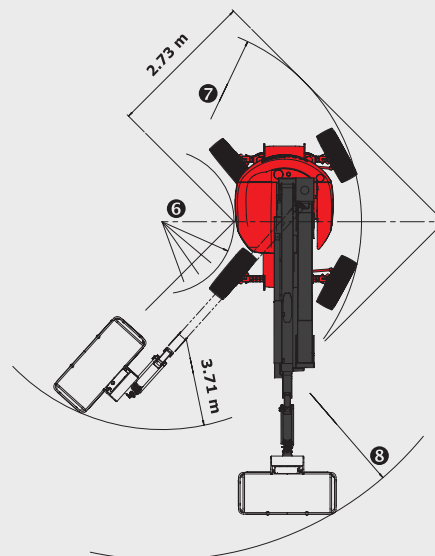
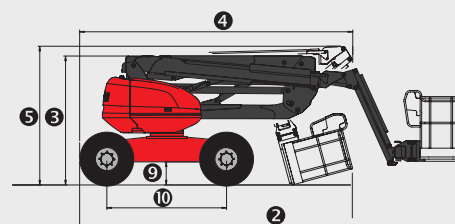
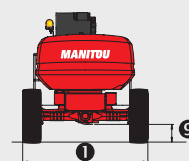
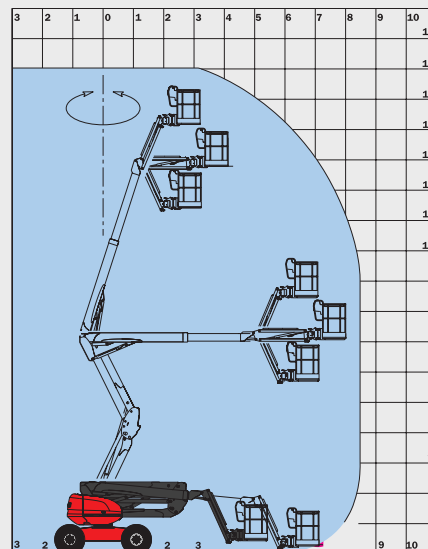

Equipamento padrão

Cesto amplo
Controles proporcionais
4 movimentos simultâneos
4 rodas motrizes
4 rodas direcionais
Rodas em posição caranguejo
Pneus com enchimento de espuma
Bloqueio do diferencial
Eixo dianteiro com deslizamento limitado
Caixa de diagnóstico auxílio
Horímetro
Indicador de combustível proporcional, mesmo com baixo nível
Caixa de ferramentas
Tampa para o painel de controle com possibilidade de bloqueio
Buzina
Giroflex
Buzina e indicador luminoso de inclinação e sobrecarga
Desbloqueio de inclinação
Ganchos para carregamento / levantamento
Bomba elétrica de emergência
Predisposição 230 V
Pedal homem morto

Equipamento opcional

Eixo oscilante
Rotação contínua
Gerador embarcado (3.50 kVA)
Gerador embarcado (5.50 kVA)
Baterias de alta capacidade
Tomada 230 V com disjuntor diferencial
Predisposição ar comprimido
Predisposição água
Luzes de trabalho
Pintura especial
Óleo biodegradável
Beep todos os movimentos
Beep translação
Purificador catalítico
Kit refinaria
Sistema anti-roubo
Roda 20"
Rodas não-marcantes
Relatório de auditoria inicial antes do primeiro uso
Cinto de segurança
Baterias de alta capacidade

Esta publicação apresenta uma descrição das versões e possíveis configurações dos produtos MANITOU que podem ser diferentes em equipamentos. Os equipamentos apresentados neste folheto podem ser padrões, opcionais ou indisponíveis, dependendo da versão. MANITOU reserva-se o direito, a qualquer momento e sem aviso prévio, de alterar as especificações descritas e apresentadas. O fabricante não é responsável pelas especificações dadas. Para mais informações, contate o seu revendedor MANITOU. Documento não contratual. As descrições dos produtos podem diferir dos produtos reais. Lista não exaustiva das especificações. Os logotipos e identidade visual da empresa são de propriedade da MANITOU e não podem ser utilizados sem autorização. Todos os direitos reservados. As fotos e diagramas contidos neste folheto são fornecidos apenas para informação.

MANITOU BF SA - SAS com conselho de administração - Capital: 39,547,824 euros - 857 802 508 RCS Nantes



180 ATJ

	180 ATJ
 Altura de trabalho	17.65 m
Altura da plataforma	15.65 m
Altura de articulação	7.15 m
Alcance máximo horizontal	10.60 m
 Ângulo de deslocamento vertical do jib	+70°/-70°
Rotação da plataforma	+90°/-90°
Rotação da torre	350°
 Capacidade	230 kg
Número de pessoas (int./ext.)	2/2
Cesto (comprimento x largura)	1.80 x 0.80 m
 1. Largura total	2.30 m
2. Comprimento total	7.77 m
3. Altura total	2.37 m
4. Comprimento total dobrado (armazenagem)	5.77 m
5. Altura total dobrado (armazenagem)	2.53 m
6. Raio de giro interno	1.32 m
7. Raio de giro externo	3.66 m
8. Raio de giro cesto	6.87 m
9. Distância ao solo	42.5 cm
10. Distância entre eixos	2.20 m
 Velocidade de deslocamento	6 km/h
Velocidade de trabalho	0.80 km/h
 Gradeabilidade	40 %
Inclinação admissível	5° - 9%
 Pneus	18"
Rodas motrizes	4
Rodas direcionais	4
 Peso (pode variar dependendo das opções e padrões do país)	8090 kg
 Motor	KUBOTA V2403-M
Potência	45 cv
Ruído ambiente (LwA)	101 dB

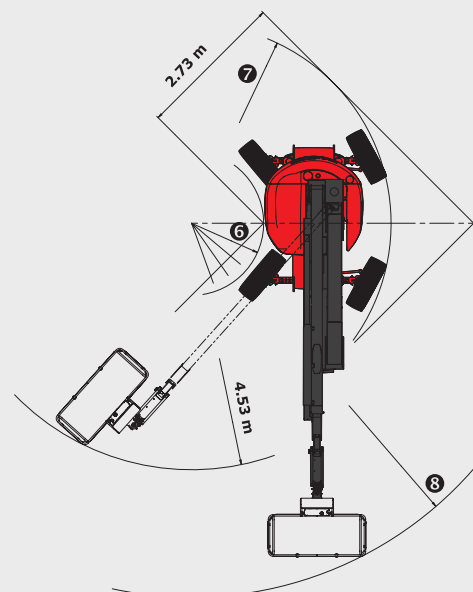
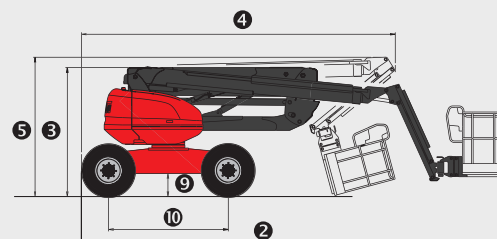
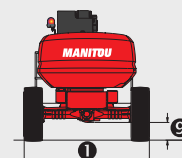
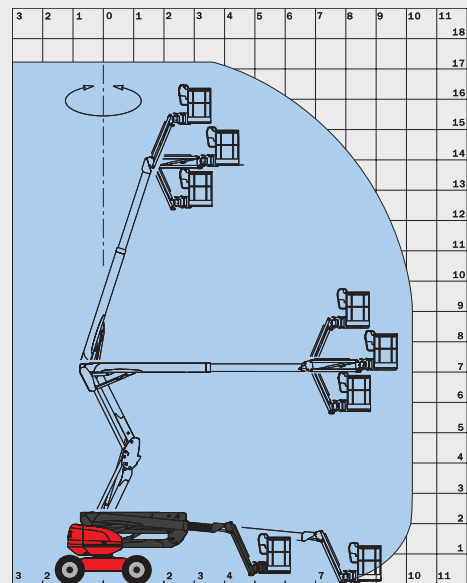

Equipamento padrão

Controles proporcionais
4 movimentos simultâneos
4 rodas motrizes
4 rodas direcionais
Rodas em posição caranguejo
Pneus com enchimento de espuma
Bloqueio do diferencial
Eixo dianteiro com deslizamento limitado
Caixa de diagnóstico auxílio
Horímetro
Indicador de combustível proporcional, mesmo com baixo nível
Caixa de ferramentas
Tampa para o painel de controle com possibilidade de bloqueio
Buzina
Giroflex
Buzina e indicador luminoso de inclinação e sobrecarga
Desbloqueio de inclinação
Ganchos para carregamento / levantamento
Bomba elétrica de emergência
Predisposição 230 V
Pedal homem morto

Equipamento opcional

Eixo oscilante
Rotação contínua
Cesto amplo (2.10 m x 0.80 m) com pneus 20"
Gerador embarcado (3.50 kVA)
Tomada 230 V com disjuntor diferencial
Predisposição ar comprimido
Predisposição água
Luzes de trabalho
Pintura especial
Óleo biodegradável
Beep todos os movimentos
Beep translação
Purificador catalítico
Kit refinaria
Sistema anti-roubo
Roda 20"
Rodas não-marcantes
Relatório de auditoria inicial antes do primeiro uso
Cinto de segurança
Baterias de alta capacidade

Esta publicação apresenta uma descrição das versões e possíveis configurações dos produtos MANITOU que podem ser diferentes em equipamentos. Os equipamentos apresentados neste folheto podem ser padrões, opcionais ou indisponíveis, dependendo da versão. MANITOU reserva-se o direito, a qualquer momento e sem aviso prévio, de alterar as especificações descritas e apresentadas. O fabricante não é responsável pelas especificações dadas. Para mais informações, contate o seu revendedor MANITOU. Documento não contratual. As descrições dos produtos podem diferir dos produtos reais. Lista não exaustiva das especificações. Os logotipos e identidade visual da empresa são de propriedade da MANITOU e não podem ser utilizadas sem autorização. Todos os direitos reservados. As fotos e diagramas contidos neste folheto são fornecidos apenas para informação.

MANITOU BF SA - SAS com conselho de administração - Capital: 39,547,824 euros - 857 802 508 RCS Nantes



200 ATJ

		200 ATJ
	Altura de trabalho	20.00 m
	Altura da plataforma	18.00 m
	Altura de articulação	8.00 m
	Alcance máximo horizontal	12.00 m
	Ângulo de deslocamento vertical do jib	+70°/-70°
	Rotação da plataforma	+90°/-90°
	Rotação da torre	355°
	Capacidade	230 kg
	Número de pessoas (int./ext.)	2/2
	Cesto (comprimento x largura)	2.10 x 0.80 m
	1. Largura total	2.40 m
	2. Comprimento total	8.50 m
	3. Altura total	2.70 m
	4. Comprimento total dobrado (armazenagem)	6.30 m
	5. Altura total dobrado (armazenagem)	3.15 m
	6. Raio de giro interno	1.30 m
	7. Raio de giro externo	3.95 m
	8. Raio de giro cesto	7.45 m
	9. Distância ao solo	43 cm
	10. Distância entre eixos	2.40 m
	Velocidade de deslocamento	4.70 km/h
	Velocidade de trabalho	0.80 km/h
	Gradeabilidade	40 %
	Inclinação admissível	5° - 9 %
	Pneus	20"
	Rodas motrizes	4
	Rodas direcionais	4
	Peso (pode variar dependendo das opções e padrões do país)	10 000 kg
	Motor	KUBOTA V2403-M
	Potência	45 cv
	Ruído ambiente (LwA)	101 dB

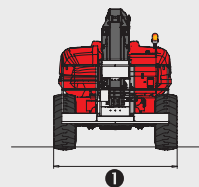
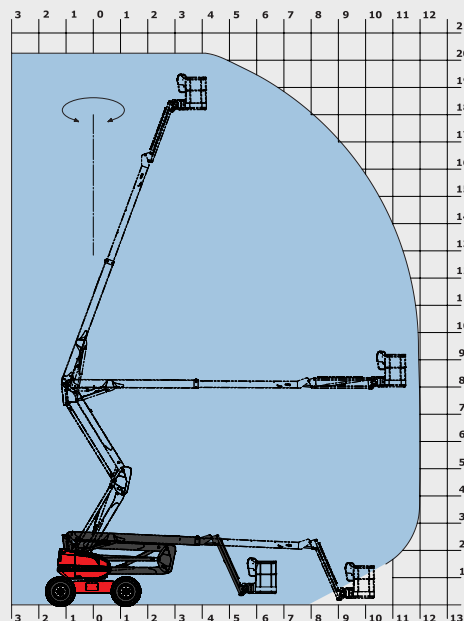

1

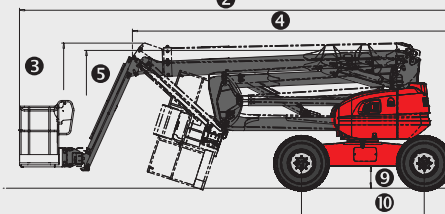

2

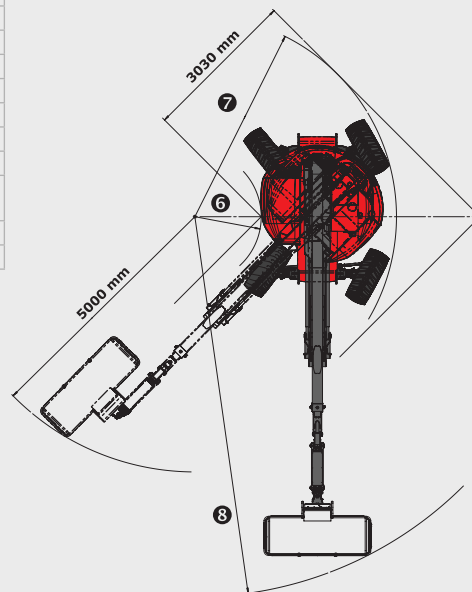

Equipamento padrão

Controles proporcionais
4 movimentos simultâneos
4 rodas motrizes
4 rodas direcionais
Rodas em posição caranguejo
Pneus com enchimento de espuma
Bloqueio do diferencial
Eixo dianteiro com deslizamento limitado
Caixa de diagnóstico auxílio
Horímetro
Indicador de combustível proporcional, mesmo com baixo nível
Caixa de ferramentas
Tampa para o painel de controle com possibilidade de bloqueio
Buzina
Giroflex
Buzina e indicador luminoso de inclinação e sobrecarga
Desbloqueio de inclinação
Ganchos para carregamento / levantamento
Bomba elétrica de emergência
Predisposição 230 V
Pedal homem morto

Equipamento opcional

Eixo oscilante
Rotação contínua
Gerador embarcado (3.50 kVA)
Gerador embarcado (5 kVA)
Tomada 230 V com disjuntor diferencial
Predisposição ar comprimido
Predisposição água
Luzes de trabalho
Pintura especial
Óleo biodegradável
Beep todos os movimentos
Beep translação
Purificador catalítico
Kit refinaria
Sistema anti-roubo
Relatório de auditoria inicial antes do primeiro uso
Cinto de segurança
Baterias de alta capacidade

Esta publicação apresenta uma descrição das versões e possíveis configurações dos produtos MANITOU que podem ser diferentes em equipamentos. Os equipamentos apresentados neste folheto podem ser padrões, opcionais ou indisponíveis, dependendo da versão. MANITOU reserva-se o direito, a qualquer momento e sem aviso prévio, de alterar as especificações descritas e apresentadas. O fabricante não é responsável pelas especificações dadas. Para mais informações, contate o seu revendedor MANITOU. Documento não contratual. As descrições dos produtos podem diferir dos produtos reais. Lista não exaustiva das especificações. Os logotipos e identidade visual da empresa são de propriedade da MANITOU e não podem ser utilizadas sem autorização. Todos os direitos reservados. As fotos e diagramas contidos neste folheto são fornecidos apenas para informação.

MANITOU BF SA - SAS com conselho de administração - Capital: 39,547,824 euros - 857 802 508 RCS Nantes



280 TJ

		280 TJ
	Altura de trabalho	27.75 m
	Altura da plataforma	25.75 m
	Alcance máximo horizontal	21.45 m
	Ângulo de deslocamento vertical do jib	+70°/-70°
	Rotação da plataforma	+90°/-90°
	Rotação da torre	contínua
	Capacidade	350 kg (3 pers.) 240 kg (2 pers.)
	Cesto (comprimento x largura)	2.30 x 0.90 m
	1. Largura total	2.43 m
	2. Comprimento total	11.35 m
	3. Altura total	2.75 m
	4. Comprimento total dobrado (armazenagem)	8.04 m
	5. Altura total dobrado (armazenagem)	2.72 m
	6. Raio de giro interno	2.00 m
	7. Raio de giro externo	4.33 m
	8. Raio de giro cesto	9.75 m
	9. Distância ao solo	43 cm
	10. Distância entre eixos	2.80 m
	Velocidade de deslocamento	4.70 km/h
	Velocidade de trabalho	0.80 km/h
	Gradeabilidade	40 %
	Inclinação admissível	4°
	Pneus	385/45-28
	Rodas motrizes	4
	Rodas direcionais	4
	Peso (pode variar dependendo das opções e padrões do país)	16 500 kg
	Motor	KUBOTA V2403-M
	Potência	45 cv
	Ruído ambiente (LWA)	105 dB

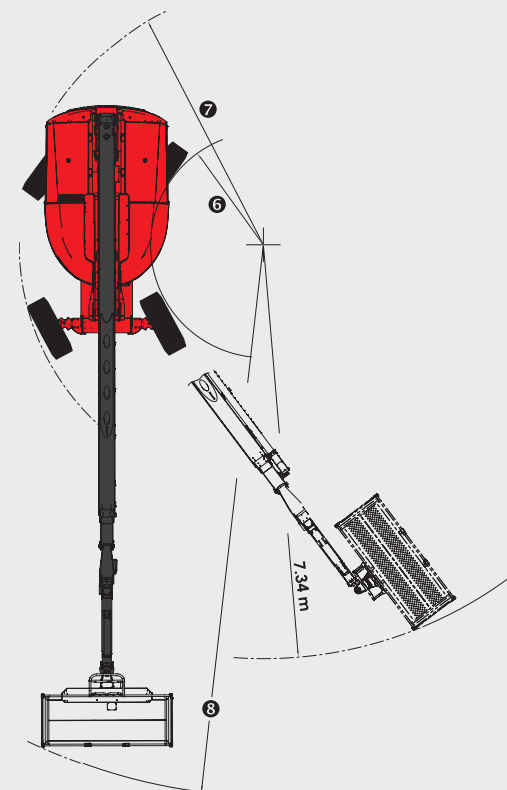
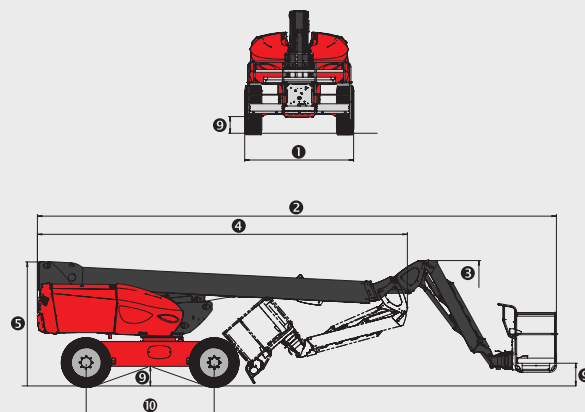
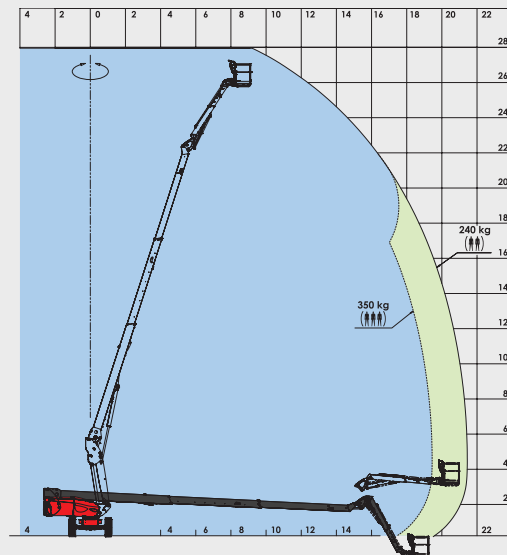

Equipamento padrão

Lança telescópica
Eixo dianteiro oscilante
Rotação contínua
Cesto amplo
Controles proporcionais
4 movimentos simultâneos
4 rodas motrizes
4 rodas direcionais
Rodas em posição caranguejo
Movimentos X / Y (horizontais, verticais)
Pneus com enchimento de espuma
Bloqueio do diferencial
Eixo dianteiro com deslizamento limitado
Caixa de diagnóstico auxílio
Horímetro
Indicador de combustível proporcional, mesmo com baixo nível
Caixa de ferramentas
Tampa para o painel de controle com possibilidade de bloqueio
Buzina
Giroflex
Buzina e indicador luminoso de inclinação e sobrecarga
Desbloqueio de inclinação
Ganchos para carregamento / levantamento
Bomba elétrica de emergência
Predisposição 230 V
Pedal homem morto

Equipamento opcional

Gerador embarcado (5 kVA)
Tomada 230 V com disjuntor diferencial
Predisposição ar comprimido
Predisposição água
Luzes de trabalho
Pintura especial
Óleo biodegradável
Beep todos os movimentos
Beep translação
Purificador catalítico
Kit refinaria
Sistema anti-roubo
Relatório de auditoria inicial antes do primeiro uso
Cinto de segurança

Esta publicação apresenta uma descrição das versões e possíveis configurações dos produtos MANITOU que podem ser diferentes em equipamentos. Os equipamentos apresentados neste folheto podem ser padrões, opcionais ou indisponíveis, dependendo da versão. MANITOU reserva-se o direito, a qualquer momento e sem aviso prévio, de alterar as especificações descritas e apresentadas. O fabricante não é responsável pelas especificações dadas. Para mais informações, contate o seu revendedor MANITOU. Documento não contratual. As descrições dos produtos podem diferir dos produtos reais. Lista não exaustiva das especificações. Os logotipos e identidade visual da empresa são de propriedade da MANITOU e não podem ser utilizados sem autorização. Todos os direitos reservados. As fotos e diagramas contidos neste folheto são fornecidos apenas para informação.

MANITOU BF SA - SAS com conselho de administração - Capital: 39,547,824 euros - 857 802 508 RCS Nantes



Seu distribuidor **MANITOU**:



Matriz:

B.P. 249 - 430 Rue de l'Aubinière - 44158 Ancenis Cedex - França
Telephone: 00 33 (0)2 40 09 10 11 - Fax: 00 33 (0)2 40 83 36 88
www.manitou.com